

- ・ CO2 を使用し 紙・メタル素材の吹雪を吹き出すマシンです。
- ・ ガスの勢いで瞬時に吹き上げと降らしの効果を演出できます。
- ・ フリエックスのコンパクトタイプです。
- ・ ガスの操作は手動コック式と電磁弁使用の SW 一括制御を選べます。

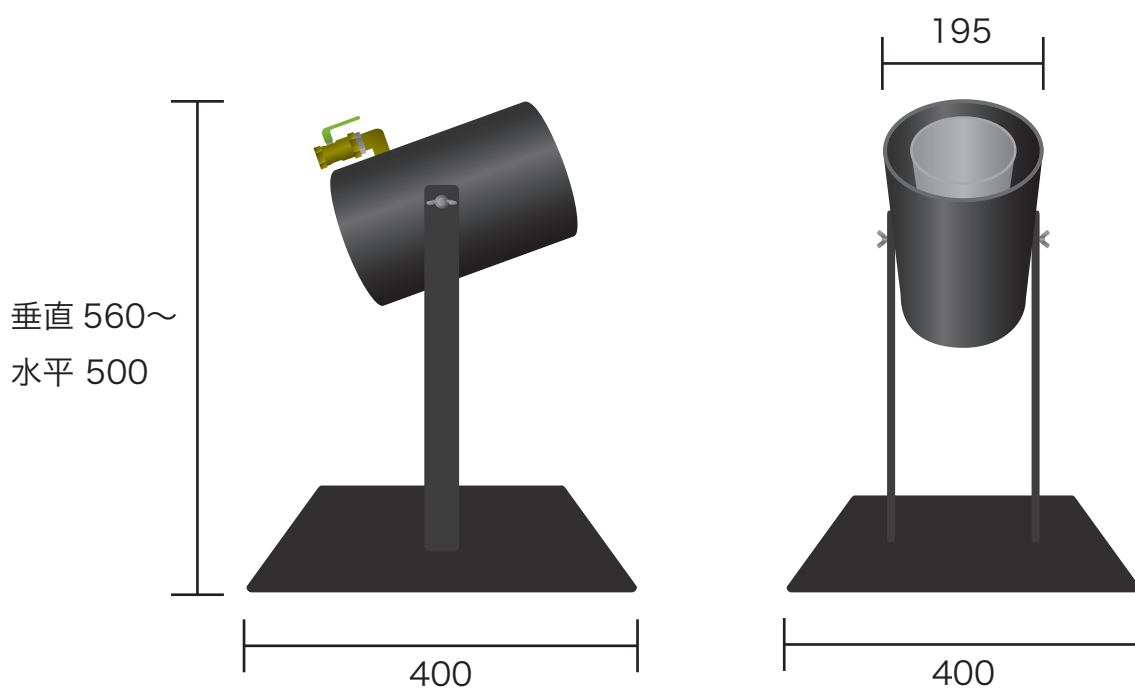

単位 mm

重量 約 12 kg (本体のみ)

消費電力 100 V / 0.3 A

ガス 液化炭酸ガス (CO2)

仕様 手動 / 電磁弁制御